



تصفیه پساب ( انعقاد و شناورسازی الکتریکی ) بدون استفاده از مواد شیمیایی

# ECCF

## شرکت نواندیشان آرینا تجهیز

### تصفیه پساب

- صنایع نساجی: تولید نخ-رنگرزی-چاپ و تکمیل
- سهولت در حمل و نقل
- حذف مواد شیمیایی
- بهره برداری خودکار و پیوسته
- سهولت در آگیری و مدیریت لجن
- کاهش بار میکروبی و مواد جامد معلق تا ۹۹% (tss)
- کاهش روغن و چربی , کدورت آب و فلزات سنگین تا ۹۹%
- کاهش هزینه های بهره برداری و هزینه های جاری سیستم تصفیه
- قابلیت افزایش ظرفیت بر اساس نیاز مشتری
- کمترین مشکلات بهره برداری در مقایسه با روش های شیمیایی و بیولوژیکی
- پیش ساخته و قابل نصب و راه اندازی در کمترین زمان
- تجهیزات ساده و راهبری آسان و عدم نیاز به اپراتور حرفه ای



## گزیده ای از پروژه های اجرا شده

• کارخانه رنگ ورزین آبنیل شیمی:

• اجرای سیستم تصفیه پساب به ظرفیت ۴۰ متر مکعب

• نساجی هنرتکس:

• اجرای سیستم تصفیه پساب صنعت به ظرفیت ۱۰۰ مترمکعب و ازن ژنراتور ۵۰۰ گرم

• شرکت کبیرنخ:

• سیستم تصفیه پساب صنعتی به ظرفیت ۳۵ مترمکعب ( در حال اجرا )

• شرکت نخ پیوسته زاگرس:

• سیستم تصفیه پساب صنعتی به ظرفیت ۵۰ مترمکعب ( در حال اجرا )

• کارتن سازی میهن:

• سیستم تصفیه پساب رنگ و چسب ونشاسته به ظرفیت ۳۵ مترمکعب

• کارتن سازی سپند آریانا:

• اجرای سیستم تصفیه پساب رنگ و چسب ونشاسته به ظرفیت ۱۰ متر مکعب

• کاغذ سازی گلستان کاغذپرشیا:

• اجرای سیستم تصفیه پساب به ظرفیت ۳۰۰ مترمکعب

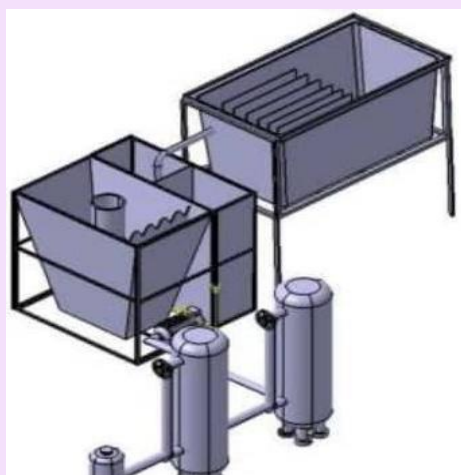

آدرس: تهران , انتهای  
بلوار آیت الله کاشانی ,  
شهرزیبا , پاساژ حجت  
, طبقه ۳ واحد ۲

تلفن:

۰۲۱۴۴۳۳۷۳۷۵

۰۲۱۴۴۳۱۵۶۷۱

موبایل:

۰۹۱۲۷۰۵۵۹۷۱